

Solución tecnológica de movilidad integrada con:



a3ERP

Solución Integral de Gestión para PYMES

QUIÉNES SOMOS

SDI nació en 1986, con el objetivo de desarrollar y comercializar soluciones informáticas para la pyme en La Rioja y zona de influencia.

Nuestra plantilla se compone de un **equipo humano multidisciplinar**, especializado en diferentes áreas y proyectos. Comprometido y responsable en la satisfacción del cliente.

‘Nuestra misión es ofrecer la solución informática que el cliente necesita y un servicio continuado de apoyo y asesoramiento.’

DÓNDE ESTAMOS

Presencia con sedes en **Logroño y Calahorra** y distribuidores a **nivel nacional**.

Contamos con un **EQUIPO** de más de **25 personas** enfocadas plenamente a las soluciones empresariales, y nuestra plantilla sigue aumentando cada año con el fin de ofrecer **mayor servicio y más personalización**.



SDI LOGROÑO

Avda. Zaragoza 7, Bajo,
26006 Logroño. (La Rioja)



SDI CALAHORRA

C/ Cavas 35-37, Bajo
26500 Calahorra. (La Rioja)

Vídeo demostración en: www.mobilitypen.com



El bolígrafo digital y los formularios son tan **fáciles de usar** como el papel y el lápiz que ya conoces.

Los **formularios** son diseñados y creados atendiendo a las **necesidades de cada Empresa.**





INTEGRACIÓN GPS

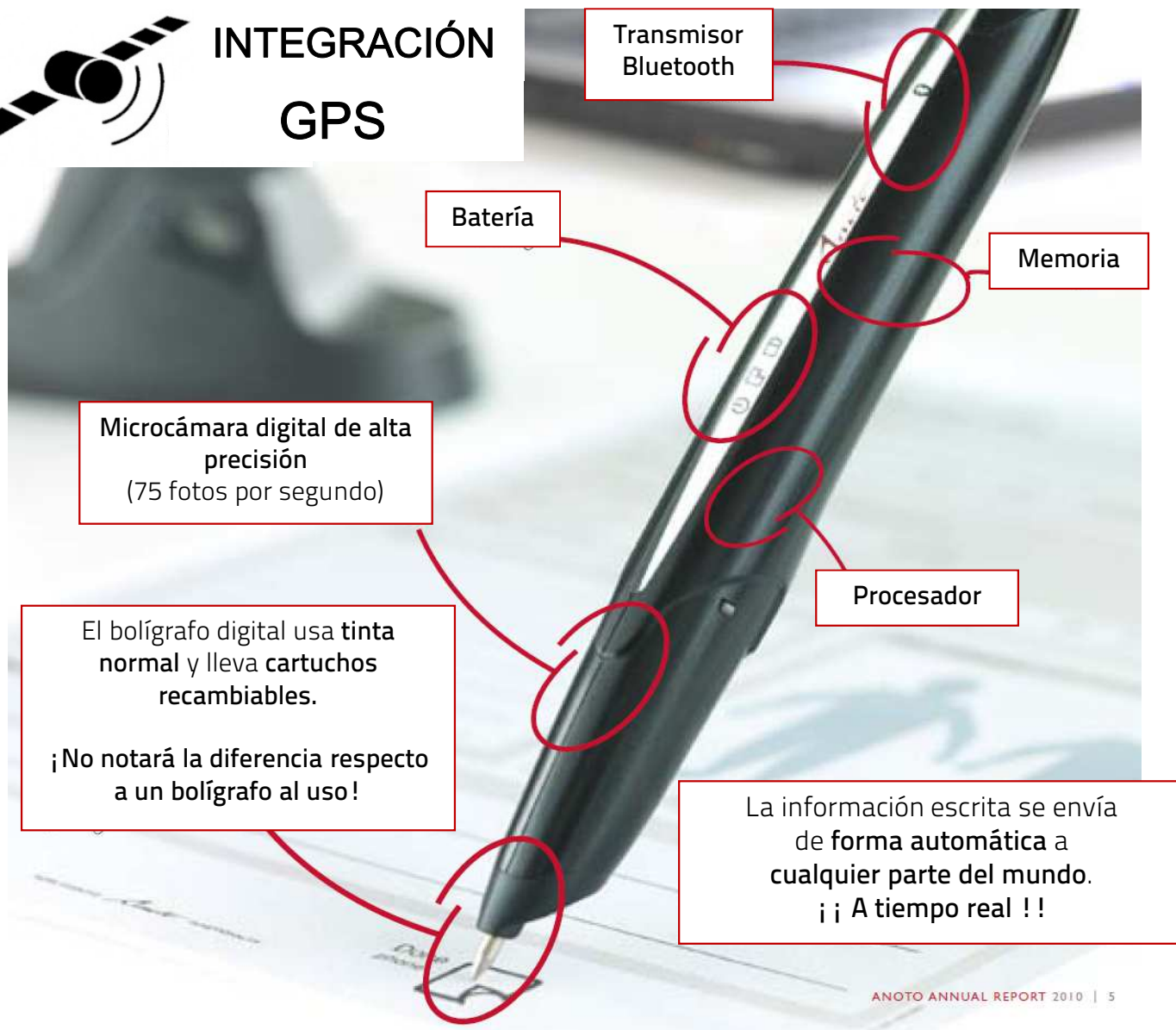

Transmisor
Bluetooth

Batería

Memoria

Microcámara digital de alta
precisión
(75 fotos por segundo)

Procesador

El bolígrafo digital usa tinta
normal y lleva cartuchos
recambiables.

¡No notará la diferencia respecto
a un bolígrafo al uso!

La información escrita se envía
de forma automática a
cualquier parte del mundo.
¡¡ A tiempo real !!

ANOTO ANNUAL REPORT 2010 | 5

TECNOLOGÍA: El bolígrafo Digital

El **BOLIGRAFO DIGITAL** parece un bolígrafo normal, pero cuenta con una cámara digital infrarroja, un procesador de imágenes, un sensor de presión y la capacidad de enviar la información a otros dispositivos.

Cuando se utiliza un bolígrafo digital, **se captura, almacena, securiza y se envía** la información manuscrita a un servidor central.

El bolígrafo captura más de 70 muestras por segundo, cada una de las cuales contiene la información necesaria para determinar la **posición exacta dentro del papel digital**.

Envío de los datos -> Escribir sobre la casilla "botón de enviar" del formulario.

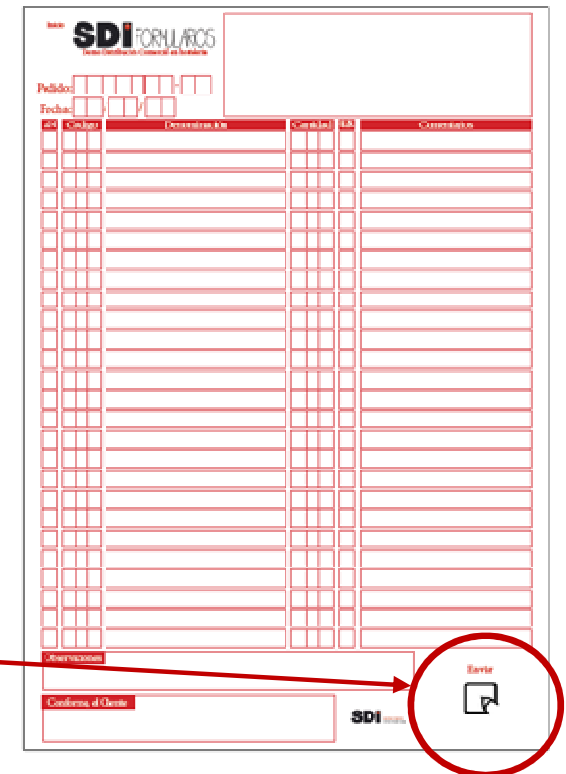

The image shows a digital form titled "SDI FORMULARIOS" with a sub-header "Datos identificación General de los datos". It includes fields for "Pedido:" and "Fecha:". Below these is a large table with columns labeled "Descripción", "Cantidad", "Ud.", and "Comentarios". At the bottom of the form, there is a "Confirmación del Cliente" field and an "Enviar" button, which is circled in red. A red arrow points from the text above to this button.

TECNOLOGÍA: El papel

El **papel digital** contiene un patrón de puntos, que consiste en numerosas marcas que el bolígrafo digital puede leer e interpretar.

El **patrón indica la posición precisa**. Cada pequeña área del patrón de micro-puntos tiene una combinación única con diferentes posiciones de referencia.

Cuando el usuario escribe en la superficie, el **bolígrafo digital** captura información acerca de lo que escribe el usuario y donde, al registrar el patrón de cerca de la punta del lápiz.

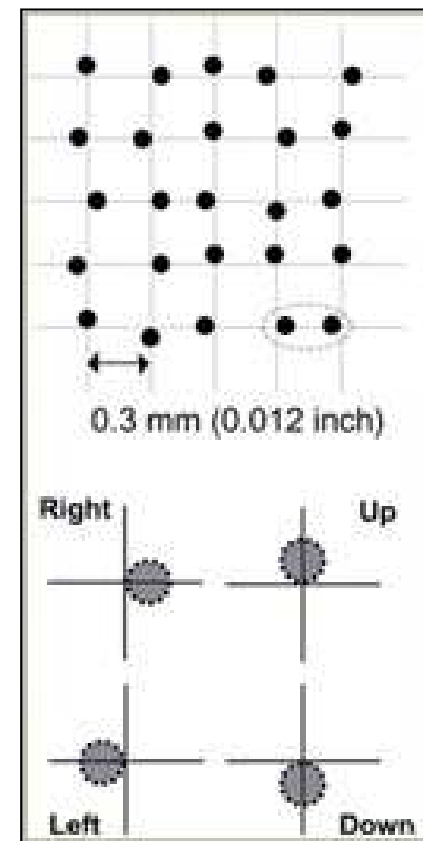

TECNOLOGÍA: Envío de datos (Base de descarga o móvil)



TECNOLOGÍA: El formulario. Diseño



- ✓ **Herramienta de Diseño propia** para crear formularios personalizados en función de cada empresa.
- ✓ El formulario **se imprime sobre papel normal** en su impresora láser o bien en imprenta. Opción de copia para su cliente. Mismo formulario de siempre.
- ✓ **Múltiples tamaños** de página soportados (A3, A4, tamaños específicos).
- ✓ **Análisis del proceso** junto al cliente en la creación del formulario de su empresa.
- ✓ El formulario presenta una fina **trama de puntos** necesaria para el bolígrafo y la digitalización.

Fecha: /

TECNOLOGÍA: Flujo de datos

Transmisión del formulario desde el bolígrafo a la plataforma



TECNOLOGÍA: La plataforma

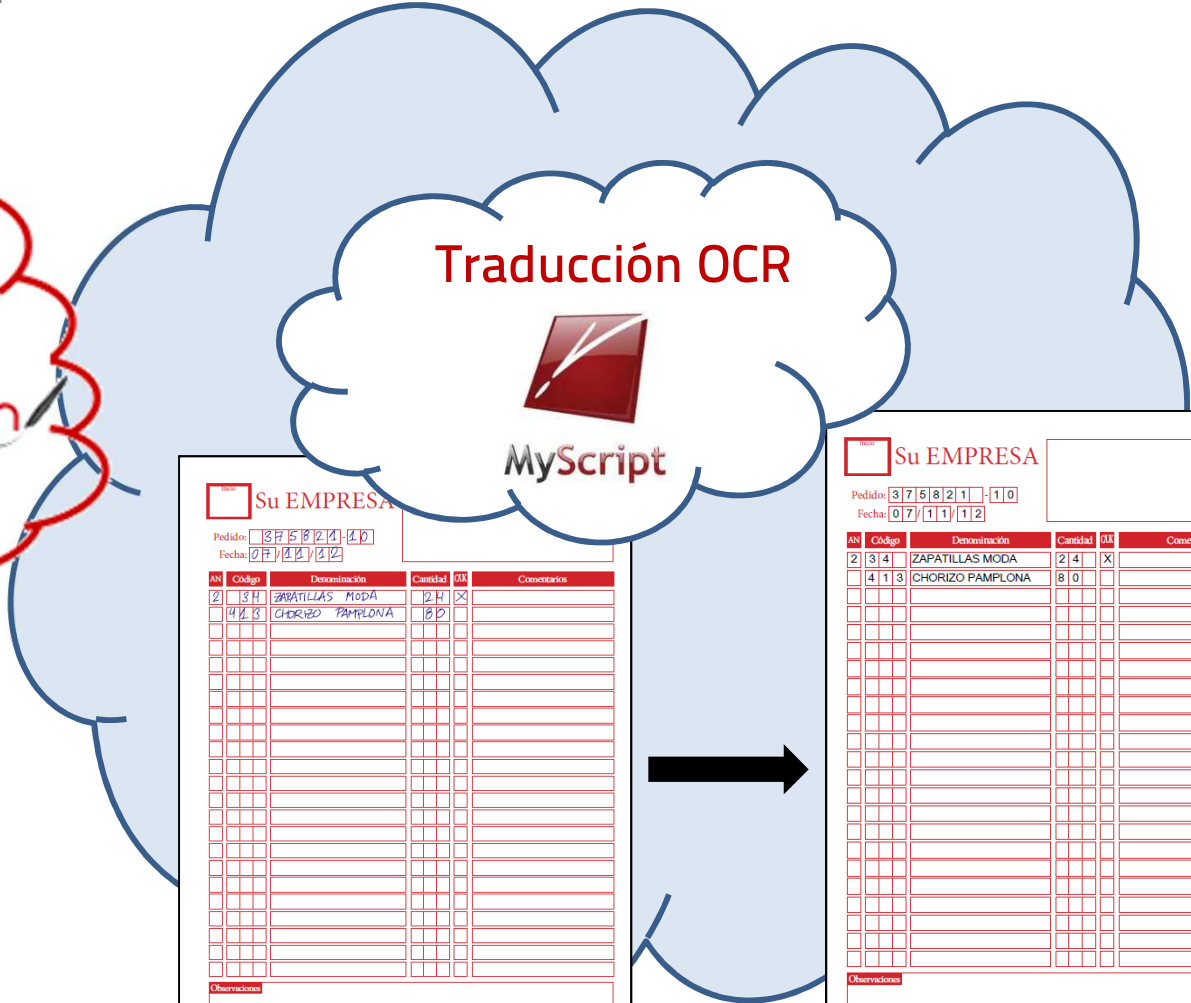

Su EMPRESA

Pedido: 375821-10
Fecha: 07/11/12

AN	Código	Denominación	Cantidad	U	Comentarios
2	34	ZAPATILLAS MODA	24	X	
4	13	CHORIZO PAMPLONA	80		

Observaciones

Confirma el Cliente:

SDI



Su EMPRESA

Pedido: 375821-10
Fecha: 07/11/12

AN	Código	Denominación	Cantidad	U	Comentarios
2	34	ZAPATILLAS MODA	24	X	
4	13	CHORIZO PAMPLONA	80		

Observaciones

Confirma el Cliente:

SDI

TECNOLOGÍA: La plataforma

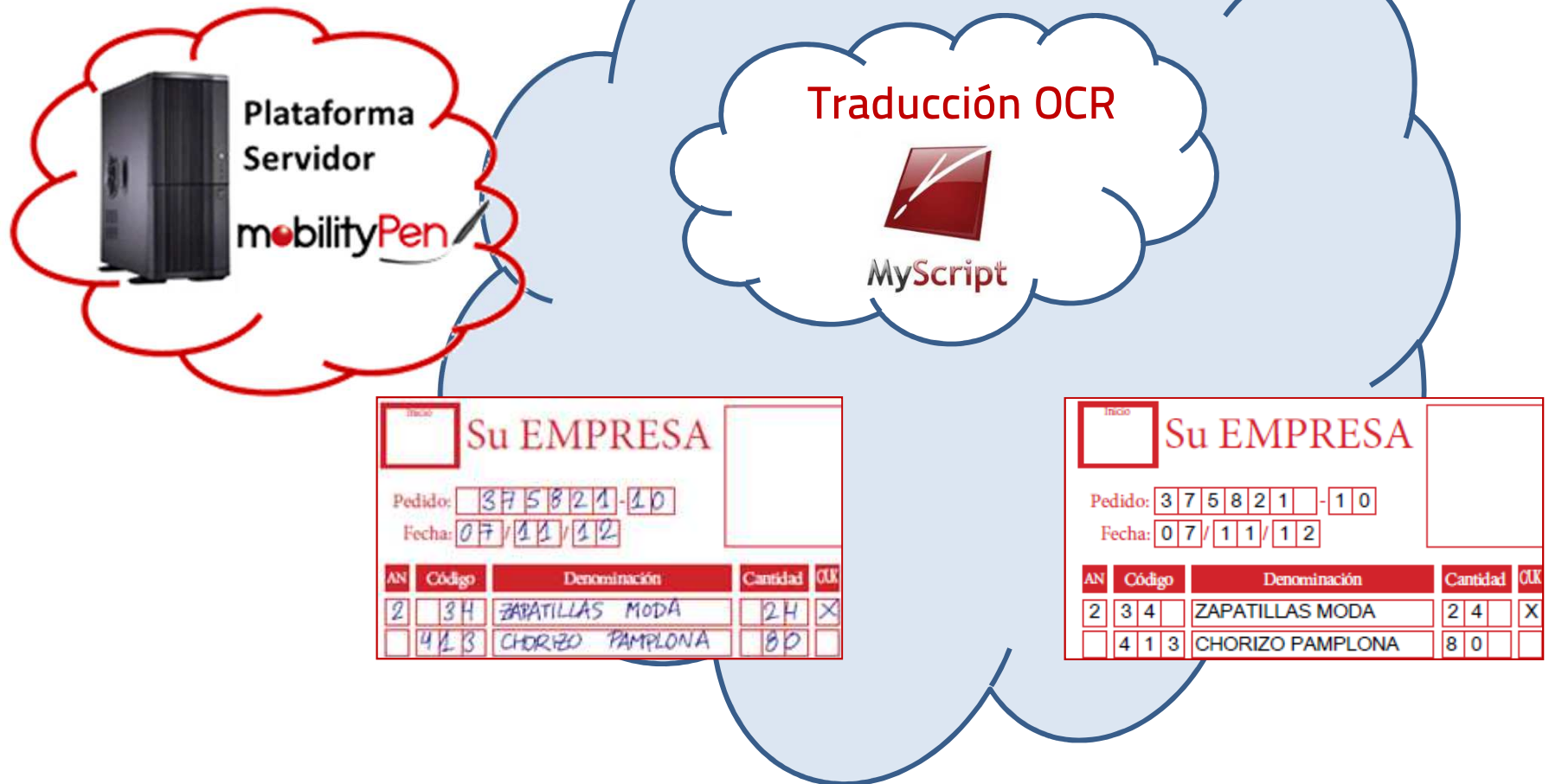

Inicio				
Su EMPRESA				
Pedido: 375821-10				
Fecha: 07/11/12				
AN	Código	Denominación	Cantidad	OK
2	34	ZAPATILLAS MODA	24	X
	413	CHORIZO PAMPLONA	80	

Inicio				
Su EMPRESA				
Pedido: 375821-10				
Fecha: 07/11/12				
AN	Código	Denominación	Cantidad	OK
2	34	ZAPATILLAS MODA	24	X
	413	CHORIZO PAMPLONA	80	

TECNOLOGÍA: La plataforma

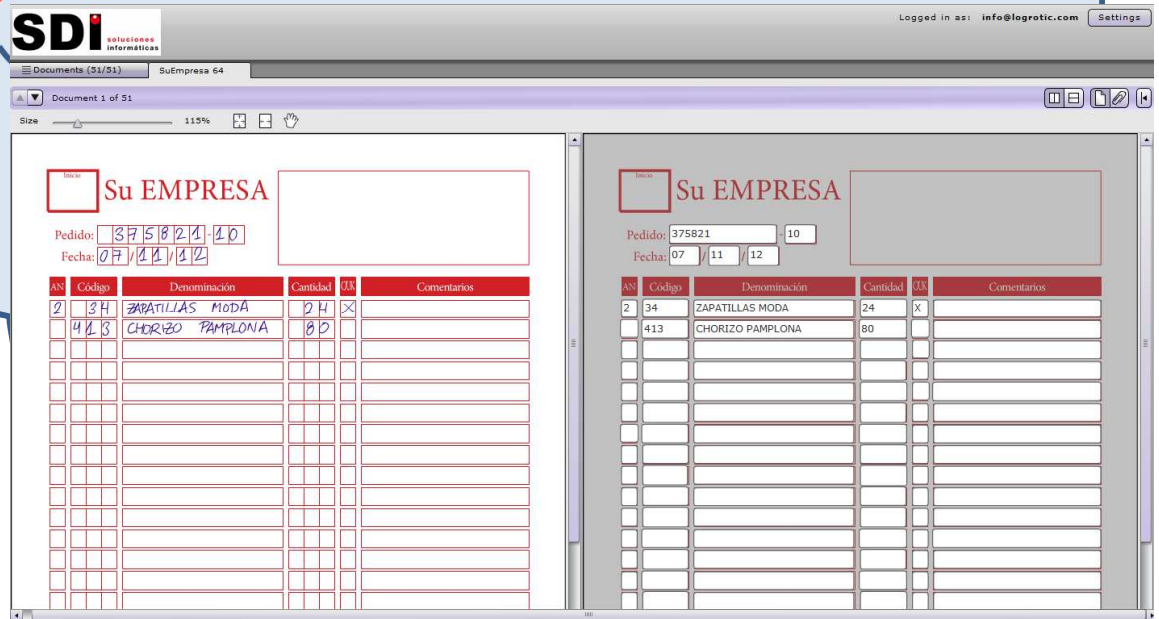

TECNOLOGÍA: La plataforma



Pedido: 3 7 5 8 2 1 - 1 0

Fecha: 0 7 / 1 1 / 1 2

AN	Código	Denominación	Cantidad	OK
2	3 4	ZAPATILLAS MODA	2 4	X
	4 1 3	CHORIZO PAMPLONA	8 0	

TECNOLOGÍA: La plataforma



Envío de Formularios por E-Mail



Archivo XML con los campos traducidos



PDF con formularios traducidos/trazos



Aplicaciones con Posicionamiento GPS



Copia de Seguridad de los Formularios



TECNOLOGÍA: Integración con a3ERP

The screenshot shows the a3ERP 9.5.12 - SDI Formularios_Distribucion interface. The main window displays a list of sales orders (Pedidos de venta) with columns for Fecha, Nombre cliente, Referencia, Situación, Fecha entrega, and Nº documento. The 'Referencia' column is circled in red, highlighting the 'SDI Formularios' values. The 'Fecha entrega' column also shows dates, with one entry circled in red. The left sidebar contains various menu items, with 'Ventas' highlighted. The bottom status bar shows 'Usuario: SA' and system information.

Fecha	Nombre cliente	Referencia	Situación	Fecha entrega	Nº documento
25/06/2013	RESTAURANTE PALACIOS	SDI Formularios: 13740	Pendiente	25/06/2013	25
01/06/2013	CAFETERIA CLUB DEPORTIVO LO	SDI Formularios: 13124	Pendiente	01/06/2013	23
19/06/2013	RESTAURANTE BLANCO	SDI Formularios: 13106	Pendiente	19/06/2013	22
19/06/2013	TABERNA EL TXOKO	SDI Formularios: 13103	Pendiente	19/06/2013	21
25/06/2013	EL RINCON GOURMET	SDI Formularios: 13081	Pendiente	25/06/2013	24
15/05/2013	COOPERATIVA PALENCIA	SDI Formularios: 12993	Pendiente	15/05/2013	20
03/07/2013	ASADOR MARCIAL	SDI Formularios: 12991	Pendiente	03/07/2013	26
18/06/2013	SUPERMERCADO ANTONIA	SDI Formularios: 12990	Pendiente	18/06/2013	18
18/06/2013	COOPERATIVA PALENCIA	SDI Formularios: 12989	Pendiente	18/06/2013	19
14/03/2013	COOPERATIVA PALENCIA	SDI Formularios: 12982	Pendiente	14/03/2013	12
16/06/2013	TABERNA EL TXOKO	SDI Formularios: 12981	Pendiente	16/06/2013	7
18/06/2013	RESTAURANTE BLANCO	SDI Formularios: 12980	Pendiente	18/06/2013	5
16/06/2013	CAFETERIA CLUB DEPORTIVO LO	SDI Formularios: 12979	Pendiente	16/06/2013	14
16/06/2013	TABERNA EL TXOKO	SDI Formularios: 12978	Pendiente	16/06/2013	4
16/06/2013	COOPERATIVA PALENCIA	SDI Formularios: 12976	Pendiente	16/06/2013	6
18/06/2013	ASADOR MARCIAL	SDI Formularios: 12975	Pendiente	18/06/2013	8
16/06/2013	SUPERMERCADO ANTONIA	SDI Formularios: 12974	Pendiente	16/06/2013	9
16/06/2013	EXCLUSIVAS VICENTE	SDI Formularios: 12973	Pendiente	16/06/2013	10
16/06/2013	RESTAURANTE PALACIOS	SDI Formularios: 12972	Pendiente	16/06/2013	11
16/06/2013	EL RINCON GOURMET	SDI Formularios: 12971	Pendiente	16/06/2013	17
17/06/2013	SUPERMERCADO ANTONIA	SDI Formularios: 12940	Pendiente	17/06/2013	13
19/06/2013	EL RINCON GOURMET	SDI Formularios: 12925	Pendiente	19/06/2013	2
18/06/2013	CLIENTE CONTADO	SDI Formularios: 12898	Pendiente	18/06/2013	3
18/06/2013	RESTAURANTE BLANCO	SDI Formularios: 12885	Pendiente	18/06/2013	15
18/06/2013	EL RINCON GOURMET	SDI Formularios: 12876	Pendiente	18/06/2013	1

TECNOLOGÍA: Integración con a3ERP

Validación y Edición de Formularios Digitales

Pendientes Completados Ver Formulario

Actualizar Mostrar Miniatura

Arrastre una columna para agrupar por ella

	Creado-Modificado	Descripción	Usuario	FormId	Error	GPS	Imágenes	Videos
<input type="checkbox"/>	2013-07-03 17:19:47	Oferta 4	jsaez@sdi.es	14838				
<input type="checkbox"/>	2013-07-03 17:17:22	Oferta 4	jsaez@sdi.es	14837				
<input type="checkbox"/>	2013-07-03 16:10:36	Oferta 5	jgomez@sdi.es	14109				
<input type="checkbox"/>	2013-07-03 13:53:32	Oferta 1	jsaez@sdi.es	14588				
<input type="checkbox"/>	2013-07-01 18:46:10	Oferta 3	jgomez@sdi.es	12913				
<input type="checkbox"/>	2013-07-01 18:26:53	Oferta 2	jgomez@sdi.es	14110				
<input type="checkbox"/>	2013-07-01 18:25:36	Oferta 3	jgomez@sdi.es	14120				
<input type="checkbox"/>	2013-06-28 12:32:34	Oferta 2	jgomez@sdi.es	14124	☹			
<input type="checkbox"/>	2013-06-28 12:05:28	Oferta 2	jgomez@sdi.es	14125	☹			
<input type="checkbox"/>	2013-06-27 17:25:08	Oferta 4	jgomez@sdi.es	14130				
<input type="checkbox"/>	2013-06-27 16:50:08	Oferta 2	jgomez@sdi.es	14113				
<input type="checkbox"/>	2013-06-27 11:45:20	Oferta 1	mgarcia@sdi.es	13993	☹			
<input type="checkbox"/>	2013-06-24 17:01:00	Oferta 1	jgomez@sdi.es	13247				
<input type="checkbox"/>	2013-06-18 19:50:07	Oferta 8	jgomez@sdi.es	12988				
<input type="checkbox"/>	2013-06-18 19:43:56	Oferta 5	jgomez@sdi.es	12985				

GPS

PENDIENTES

Integrar

Archivar

Eliminar

Cuadro de Estado

Hay Formularios con errores.

15 Pendientes

SDI FORMULARIOS

www.formulariosdigitales.com

Miniatura GPS Imágenes Vídeos

Ir a Google Maps

Mapa Sat. Terr. Earth

POWERED BY Google

Imágenes ©2013 Google, basadas en BCN IGN España. Datos de mapa ©2013 Google, basados en BCN IGN España.

TECNOLOGÍA: Integración con a3ERP

PENDIENTES

Validación y Edición de Formularios Digitales

Pendientes
Completados
Ver Formulario

Actualizar
 Mostrar Miniatura

Arrastre una columna para agrupar por ella

<input type="checkbox"/>	Creado-Modificado	Descripción	Usuario	FomId	Error	GPS	Imágenes	Videos
<input type="checkbox"/>	2013-07-03 17:19:47	Oferta 4	jstaez@sdi.es	14838				
<input type="checkbox"/>	2013-07-03 17:17:22	Oferta 4	jstaez@sdi.es	14837				
<input type="checkbox"/>	2013-07-03 16:10:36	Oferta 5	igomez@sdi.es	14109		📍	🖼️	
<input type="checkbox"/>	2013-07-03 13:53:32	Oferta 1	jstaez@sdi.es	14588		📍		
<input checked="" type="checkbox"/>	2013-07-01 18:46:10	Oferta 3	igomez@sdi.es	12913				📺
<input type="checkbox"/>	2013-07-01 18:26:53	Oferta 2	igomez@sdi.es	14110		📍	🖼️	
<input type="checkbox"/>	2013-07-01 18:25:36	Oferta 3	igomez@sdi.es	14120		📍	🖼️	
<input type="checkbox"/>	2013-06-28 12:32:34	Oferta	igomez@sdi.es	14124	🚫	📍		
<input type="checkbox"/>	2013-06-28 12:05:28	Oferta	igomez@sdi.es	14125	🚫	📍		
<input type="checkbox"/>	2013-06-27 17:25:08	Oferta 4	igomez@sdi.es	14130		📍		
<input type="checkbox"/>	2013-06-27 16:50:08	Oferta 2	igomez@sdi.es	14113		📍	🖼️	
<input type="checkbox"/>	2013-06-27 11:45:20	Oferta	mgarcia@sdi.es	13993	🚫	📍		
<input type="checkbox"/>	2013-06-24 17:01:00	Oferta 1	igomez@sdi.es	13247		📍	🖼️	
<input type="checkbox"/>	2013-06-18 19:50:07	Oferta 8	igomez@sdi.es	12988		📍		
<input type="checkbox"/>	2013-06-18 19:43:56	Oferta 5	igomez@sdi.es	12985		📍		

VÍDEOS O IMÁGENES

Integrar

Archivar

Eliminar

Cuadro de Estado

Hay Formularios con errores.

15 Pendientes

www.formulariosdigitales.com

Miniatura
GPS
Imágenes
Videos

En pausa
00:02

CARACTERÍSTICAS

- Permite capturar de forma datos en papel e introducirlos en **sistemas informáticos**
- El uso del papel y bolígrafo lo convierte en un **intuitivo** sistema fácil de usar en el que se siguen manteniendo los registros en papel en caso de que fueran necesarios
- No es necesario ningún tipo de **formación** dado que se sigue utilizando el mismo procedimiento para rellenar formularios al que los usuarios están habituados
- Dispositivos **ligeros y compactos**, lo que facilita su uso y su transporte
- Posibilidad de **impresión bajo demanda** de formularios en lugar de tener que almacenar grandes cantidades de formularios pre-impresos por lotes
- **Control** del uso y procesamiento de formularios por usuarios y por fechas

CARACTERÍSTICAS

- Transmisiones **seguras** de información mediante un cifrado integral desde el bolígrafo hasta el servidor de su organización
- **Reconocimiento** con precisión y rapidez de la información manuscrita y transformación en caracteres digitales
- **Transferencia** de la información escrita en el papel a los servicios correspondientes del servidor
- **Integración** de la información en los procesos de negocio de la organización
- Obtención de **conocimiento**
- **Inmediatez** en la obtención y transferencia de datos
- **Disminución de costes** en dispositivos, formación, horas de trabajo de documentación, interfaces y soluciones informáticas

VENTAJAS COMO HERRAMIENTA DE MOVILIDAD

- **Sencillez** de uso. Inercia papel
- **No modifica** flujos de trabajo actuales
- Exige **formación mínima**
- Permite un **despliegue rápido**
- Dispositivo **Robusto**
- Permite **integración con sistemas de gestión SW** tanto entrada como salida datos (.xml, Webservice, BBDD, texto plano, etc.)
- **Compatible** con cualquier base de datos comercial

VENTAJAS OPERATIVAS

- Reducción de costes
- Reducción del **lead-time** (diferencia entre el inicio y fin del proceso)
- Aumento tiempo operativo del personal (ya que **desaparecen las tareas administrativas**)
- Mejoras intangibles a ponderar con el cliente tales como:
- **Control y búsqueda de documentos**
- **Organización de la información.**
- **Copias de seguridad** continuas evitando pérdida de los mismos.

DEFICIENCIAS EN LA CAPTURA MANUAL DE DATOS

En la captura de datos manuscrita **clásica** se producen los siguientes **problemas**:

- **Ineficiencia** de la captura de datos (escritura de datos en campo, transporte físico de los formularios, automatización de los datos en sistemas informáticos, validación del picado de datos).
- **Pérdida de información** por errores de transcripción, defectos o problemas de visionado de croquis y dibujos a mano alzada
- Saturación física de áreas de **almacenamiento** del papel
- Necesidad de **automatización** posterior de los formularios en papel
- Incapacidad de tener información en **tiempo real**

BENEFICIOS EN LA RECOGIDA DE DATOS INICIAL

Entre otros, los **beneficios** más rápidamente obtenidos mediante esta tecnología, son los siguientes:

- Herramienta **sencilla y fiable** para la captura de datos por los usuarios
- **Curva de aprendizaje**. La recogida de datos es prácticamente idéntica desde el punto de vista del usuario.
- Se eliminan tareas innecesarias que aseguren el **almacenamiento** de los formularios y su posterior recuperación
- Permite el envío **telemático**
- Permite la **firma** de terceros y la entrega de **copia**
- Elimina las necesidades de **archivo en papel**
- etc...

FUNCIONALIDAD

- Automatización de entrada datos manuscritos en base a herramientas sencillas como el papel y tinta. Además:
- **Inserción** croquis/dibujos
- **Fotos** *
- Control de **presencia**
 - Geo-referenciar informes (GPS) *
 - Marcado horas
 - Localización de flotas/recursos
- **Autenticación** documentos (timestamp, certificado digital)
- **Firmas** (fichero biométrico)
- **Copia** papel
- Gestor **documental**, etc...



HECHOS CONTRASTADOS

- ✓ Las tareas que utilizan papel son susceptibles de **pérdidas de información**.
- ✓ La **información no está disponible** donde se necesita ni en el momento en que se necesita.
- ✓ En numerosos procesos la utilización de ordenadores portátiles, PDAs y otros dispositivos electrónicos **no es posible**.
- ✓ Inercia en el mundo empresarial de digitalizar y **agilizar procesos productivos**.

ESCENARIOS HABITUALES

- A. Plantear la sustitución del papel en los procesos documentales y de captura de datos**
 - ⇒ Rechazo en los operarios
 - ⇒ Inversión alta en dispositivos de captura de datos
 - ⇒ Aparición de escenarios donde no es posible la eliminación del papel

- B. Renuncia de la organización a automatizar procesos de negocio**
 - ⇒ Déficit de información / conocimiento en la toma de decisiones

- C. Implantar procesos de digitalización de datos en papel para su tratamiento informático**
 - ⇒ Posibilidad de pérdida de información
 - ⇒ Aumento de costes
 - ⇒ Retardo en la disponibilidad de la información

SOLUCIONES PROPUESTAS: ESCENARIOS HABITUALES

A. Plantear la sustitución del papel en los procesos documentales y de captura de datos

NO SE SUSTITUYE el papel ni el modelo de formularios actuales.

- ⇒ Rechazo en los operarios.
No se produce.
- ⇒ Inversión en dispositivos de captura de datos.
Baja Inversión.
- ⇒ Aparición de escenarios donde no es posible la eliminación del papel.
Todos los escenarios permitidos.

B. Renuncia de la organización a automatizar procesos de negocio

¿Por qué renunciar a mejorar fácilmente su proceso de negocio?

SOLUCIONES PROPUESTAS: ESCENARIOS HABITUALES

- C. Implantar procesos de digitalización de datos en papel para su tratamiento informático
 - ⇒ Posibilidad de pérdida de información.
ALMACENAMIENTO de la información en papel y digital.
 - ⇒ Aumento de costes.
Baja inversión.
 - ⇒ Retardo en la disponibilidad de la información.
Digitalización instantánea.

TARGET / SECTORES

CUALQUIER SECTOR PRODUCTIVO ES SUSCEPTIBLE DE:

- **CAPTURAR E INTEGRAR LOS DATOS A TIEMPO REAL.**
- **ACCESO EN CUALQUIER MOMENTO, EN CUALQUIER LUGAR.**
- **INTEGRAR EN PROCESO PRODUCTIVO SIN MODIFICAR FUNCIONAMIENTO ACTUAL** (Mejora de Tiempo, Dinero, Calidad).
 - ⇒ Presupuestos, Pedidos, albaranes .
 - ⇒ Partes de Trabajo, Reparación y Servicio.
 - ⇒ Asistencia Técnica Clientes.
 - ⇒ Entregas y Recogidas de material.
 - ⇒ Procesos productivos y seguimiento de calidad.
 - ⇒ Encuestas .
 - ⇒ Multas y otros procesos de la administración

SECTORES

SERVICIOS



- Visitas comerciales
- Distribución
- Pedidos
- Albaranes
- Y más...



INSTALADORES

- Asistencias técnicas
- Fontaneros
- Electricistas
- Carpinteros
- Reformas
- Y más...

AGROALIMENTARIO



- Recogida de datos campo.
- Cuaderno de explotación.
- Control de plagas.
- Control exhaustivo de plantaciones.
- Peritaje de fincas.
- Gestión de almacén.
- Control de calidad.
- Y más...



CALZADO

- Representantes y Pedidos
- Albaranes
- Compras
- Entregas de material
- Y más...

SECTORES

TRANSPORTES Y LOGÍSTICA



- Reparto y logística
- Trazabilidad de envíos
- Entregas de material
- Geolocalización de flotas
- Gestión de conductores
- Y más...



INSPECCIONES Y PERITAJE

- Peritajes
- Inspecciones
- Control y certificación
- Elaboración de informes de forma automática
- Y más...

TALLERES / ITV



- Parte de reparación
- Recepción de material
- Control y certificación
- Y más...



INDUSTRIA

- Procesos productivos
- Inventarios
- Informes de calidad
- Y más...

SECTORES



INGENIERÍA Y CONSTRUCCIÓN

- Informes
- Hojas de gastos
- Prevención de riesgos
- Inventario de materiales
- Y más...

ADMINISTRACIONES PÚBLICAS

- Informes y Solicitudes
- Encuestas
- Denuncias y multas
- Correos (entrega de paquetes y recepción de certificados)
- Y más...



SANIDAD

- Ambulancias
- Emergencias
- Atención domiciliaria
- Y más...

**Y muchos otros sectores
y procesos de negocio.**

COMPATIBILIDAD DE APLICACIONES



RESUMEN DE LAS PRINCIPALES VENTAJAS.

Ahorro



Integración de los datos a tiempo real



Mejora de la productividad. Tiempo.



Pequeña inversión. Robustez,

durabilidad...



Gran autonomía

RESUMEN DE LAS PRINCIPALES VENTAJAS.

Implantación



No modifica el funcionamiento habitual de su empresa



No requiere formación



Posibilidad de entregar copia en papel



Compatibilidad absoluta con cualquier tipo de sector

RESUMEN DE LAS PRINCIPALES VENTAJAS.

Mejora de procesos



Conocer momento y lugar exacto donde se tomaron los datos



Geo-localización GPS del formulario relleno. Trazabilidad



Añade fotos y vídeos al formulario a través de su móvil



Captura de la firma. Múltiples aplicaciones

RESUMEN DE LAS PRINCIPALES VENTAJAS.

Integración



Acceso a lo formularios en cualquier momento. La nube



Copia de seguridad implícita al proceso



Procesamiento seguro de la información



Trazabilidad. Información se procesa continuamente

¿Una buena definición de locura?

‘Hacer lo mismo y pretender obtener un resultado distinto ’

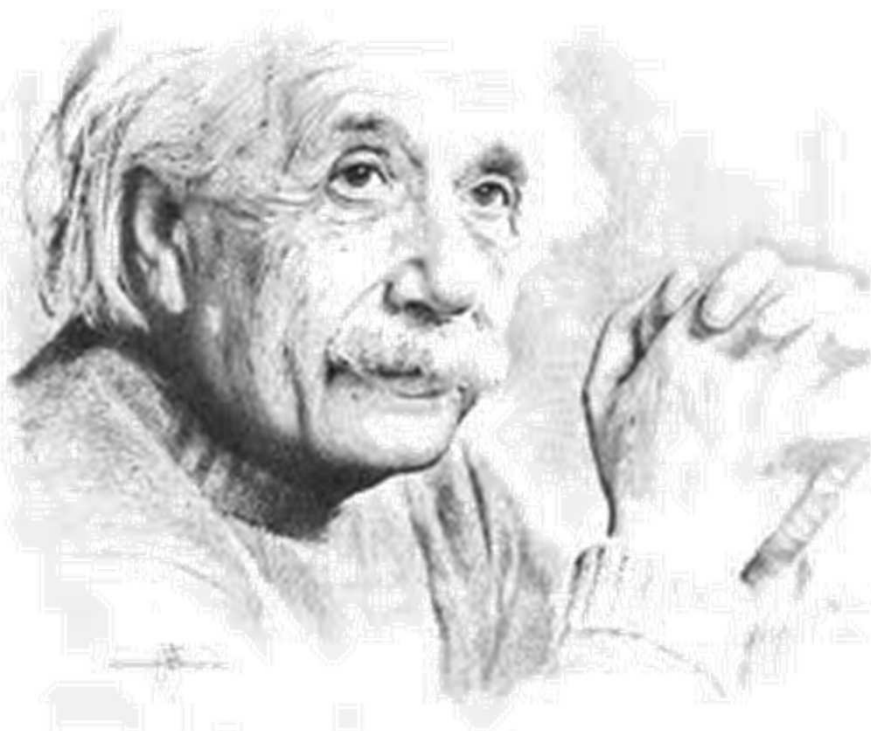

MYRIAM GARCIA MARRODÁN

DESARROLLO DE NEGOCIO

mgarcia@sdi.es | 620868965

JOSE VICTOR GÓMEZ

DESARROLLO TÉCNICO

jgomez@sdi.es | 638840118

SDI S
) | SDI
SDI
SDI S
) | SDI
SDI
SDI S
) | SDI
SDI
SDI S
) | SDI
SDI

mobilityPen



Tan fácil como escribir

www.mobilitypen.com